

MEHRREIHIGE - KULTIVATOR,

Maschinentyp:
Anwendbarkeit:

Feldgrubber.
Schnelle und flache Bodenbearbeitung vor der Saat, hohe Tagesleistung, optimale Saatbettvorbereitung.

Arbeitsorgane:

- Planierscheine vorne;
- 6 Reihe von Grubber Zinken 45 x 12;
- Striegel und Flachstahlwalzen zur Einebnung hinten.

Baureihe MK

Sicherung:

Gefederte Grubberzinken, Schare aus Federstahl.

Bearbeitungsgänge:

Einebnung der Bodenoberfläche, Saatbettvorbereitung, Vermischung, Zerkleinerung, Rückverfestigung.

ORION

Technische Charakteristik			MK 08	MK 12
Empfohlene Traktorleistung	PS		240	360
Arbeitsbreite	m		8,0	12,0
Transportbreite	m		2,98	2,98
Transporthöhe	m		4,00	4,00
Transportlänge	m		8,80	8,80
Arbeitsorgane	Reihenanzahl	Stück	6	
	Zinken Anzahl	Stück	64	96
	Abstand zwischen den Arbeitsorganen	cm	12,5	
Arbeitsgeschwindigkeit	km / h		8 - 12	
Arbeitstiefe	cm		4 - 16	
Reifengröße, Fahrgestell			11,5 / 80 - 15,3"	
Reifengröße, Stützräder			10,0 / 75 - 15,3"	
Ankopplung am Traktor			Zugöse Ø 40 mm	
Gewicht der Maschine	t		6,4	9,2

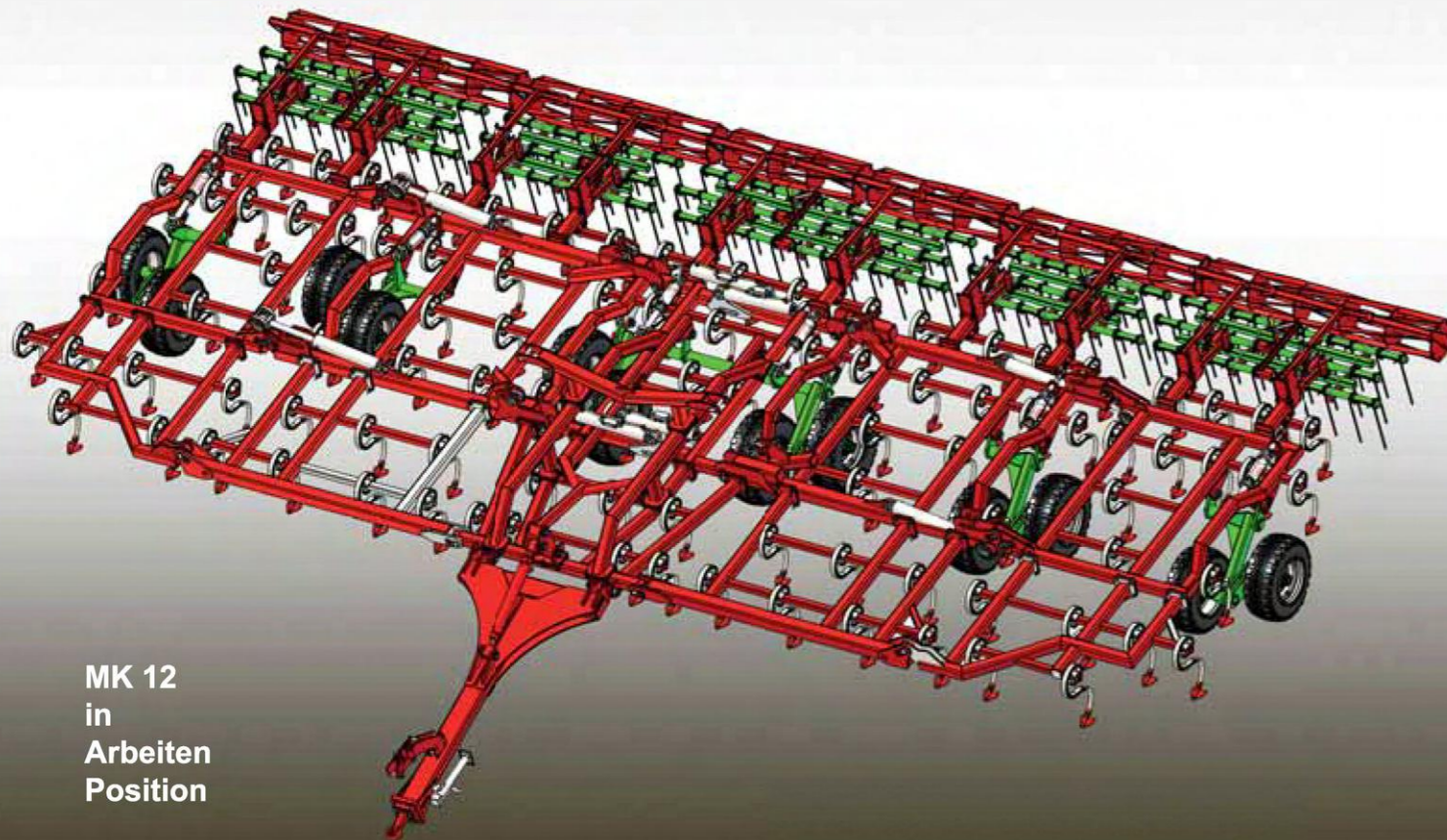

MK 12
in
Arbeiten
Position

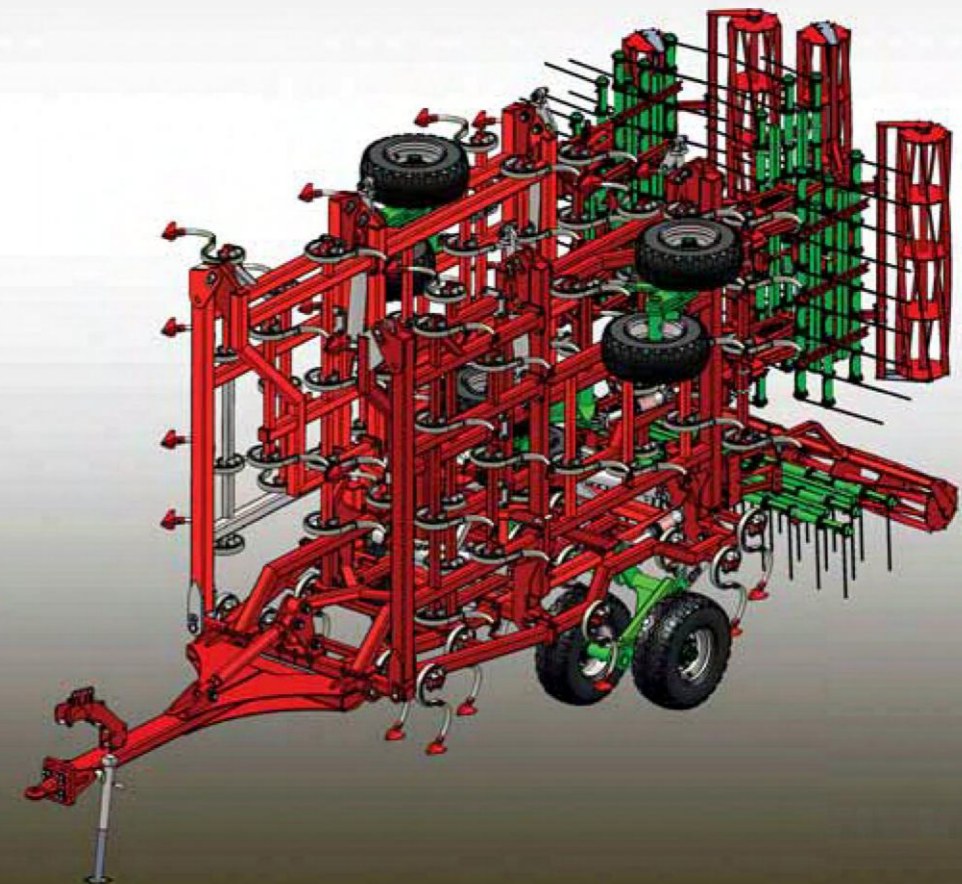

MK12
bereit für
Transport